

QUAD OS 12

CNC μηχανήμα συγκόλλησης με 4 οριζόντιες κεφαλές

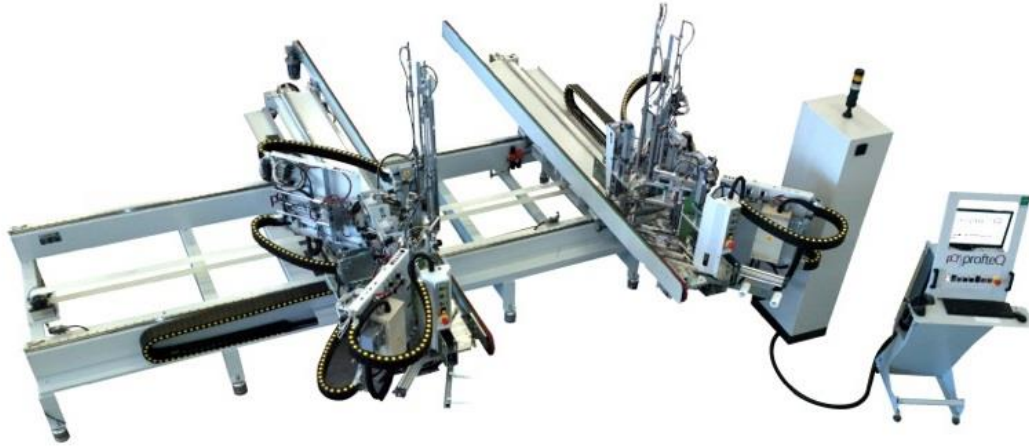

CE

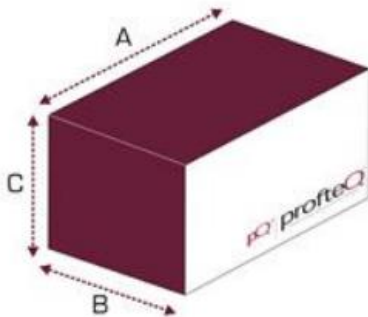

	A (mm)	B (mm)	C (mm)	Kg
QUAD OS 12	5100	5100	1700	2600
QUAD OS 12M	4140	5100	1700	2500

Τεχνικά χαρακτηριστικά

- Διαθέσιμο σε 2 εκδόσεις, οι οποίες διαφέρουν μεταξύ τους ως προς τις μέγιστες διαστάσεις που μπορούν να συγκολληθούν
 1. Τυποποιημένη έκδοση: 3.500 x 2.900 mm
 2. Έκδοση "M": 2.500 x 2.900 mm
- Εξοπλισμένο με 12 κινητά τραπέζια. 8 τραπέζια για την τήξη και την συγκόλληση με ταυτόχρονη ώθηση του τμήματος προς συγκόλληση και 4 τραπέζια εξυπηρέτησης
- Σερβο-υποβοηθούμενος κύκλος φόρτωσης

- Ειδικός κύκλος με συγκόλληση U
- Διαστάσεις της θερμαντικής πλάκας για την ταυτόχρονη συγκόλληση 2 αλληλοκαλυπτόμενων πλαισίων
- Συγκόλληση τυποποιημένου πλαισίου, θυρών (συγκόλληση U με 2 συγκολλημένες γωνίες) και συνδυασμοί (για παράδειγμα επικάλυψη φύλλων)
- Ακρίβεια συγκόλλησης χάρη στην κίνηση της κεφαλής που ελέγχεται μέσω κινητήρων χωρίς ψήκτρες
- Σερβο-υποβοηθούμενος κύκλος εκφόρτωσης σε ιμάντες από καουτσούκ
- Προγραμματιζόμενοι κύκλοι συγκόλλησης
- Ενεργό σύστημα ελέγχου κοπής διαστάσεων (ελάχιστες και μέγιστες κοπές)
- Δυνατότητα εισαγωγής δεδομένων από εξωτερικό λογισμικό διαχείρισης
- Φόρτωση δεδομένων από USB
- Αναγνώστης δεδομένων από bar code (προαιρετικά)
- Σε περίπτωση αυτόματης γραμμής, το μηχάνημα συγκόλλησης ελέγχει όλο τον κύκλο συγκόλλησης-ψύξης και καθαρισμού
- Γρήγορο σύστημα αλλαγής τεφλών

Ικανότητα επεξεργασίας

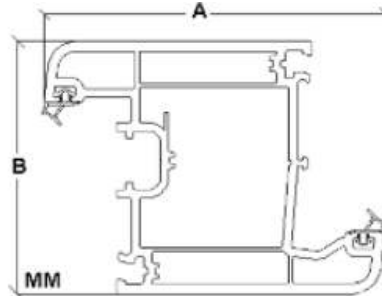

A max : 155 - B max : 200

A min : 40 B min : 39

*without counterblocks

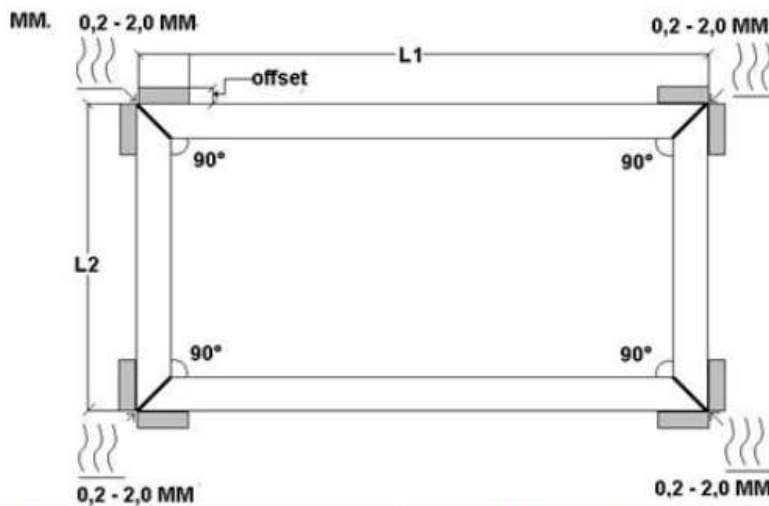

Standard version	L1 max = 3500, L1 min = 450	L2 max = 2900, L2 min = 420	Offset = 15 mm
M Version	L1 max = 2500 L2 min = 340	L2 max = 2900 L2 min = 420	Offset = 15 mm

*The minium welding dimensions can be further reduced on request

Συγκόλληση U πλαισίου με
μηχανικώς συναρμολογούμενο
κατώφλι

Δυνατότητα συγκόλλησης U
πλαισίου με κύκλο επεξεργασίας
κατωφλιού και χειροκίνητη
εκφόρτωση

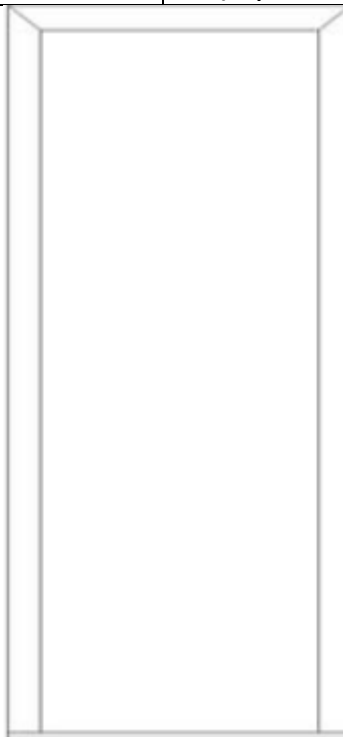

Άνοιγμα πλαισίου συγκόλλησης U
με μηχανικώς συναρμολογούμενο
κατώφλι

Δυνατότητα συγκόλλησης U
πλαισίου με αυτόματη
εκφόρτωση στον καθαριστή
γωνιών



Βασικός εξοπλισμός

- Νο 16 s/s θερμαινόμενες συσκευές περιορισμού λωρίδων συγκόλλησης ρυθμιζόμενες από 2 mm έως 0.2 mm
- Κινητή κονσόλα ελέγχου με Η/Υ +λογισμικό διαχείρισης παραγωγής
- Ενεργό σύστημα ελέγχου διαστάσεων κοπής
- Γρήγορο σύστημα αλλαγής τεφλόν
- Προστατευτικά πλέγματα

Προαιρετικός εξοπλισμός

- ΤΤ6 πίνακας ψύξης, 6 m
- ΤΤ4 πίνακας ψύξης, 4 m
- ΤΤ3 πίνακας ψύξης, 3 m
- Αναγνώστης Barcode
- Κιτ πίεσης στεγανοποίησης
- Τηλε-υπηρεσία -μέσω ίντερνετ για μονή χρήση (περιλαμβάνεται άδεια)-η εγκατάσταση και η συμβατότητα να ελεγχθούν και να αναφερθούν
- Σετ αντισταθμίσεων

Τεχνικά δεδομένα

- Τάση: 380V + N + T + L1 + L2 + L3
- Κατανάλωση ισχύος: 12 Kw
- Πίεση αέρα: 6 - 8 bar
- Κατανάλωση αέρα: 112 λίτρα/κύκλο