

TAB 400

**Μηχανή για διασφάλιση δοκιμής με μονάδα τροφοδοσίας
πνευματικής ώθησης , συμπληρωμένη με στήριγμα**

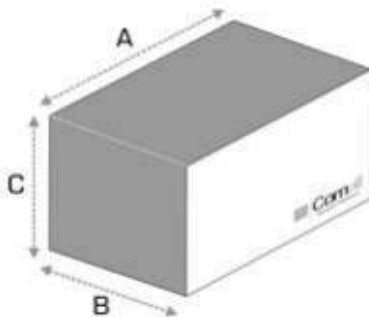

CE



A (mm)	B (mm)	C (mm)	Kg
450	430	1390	70

Power supply	Total power installed	Air consumption for work cycle	Working pressure
-	-	5 NL/cycle	8 bar

   

Τεχνικά χαρακτηριστικά

- Φόρτωση από 0 έως μέγιστο 1150 Kg
- Ακρίβεια μέτρησης: ± 10 Kg
- Συνεχής ρύθμιση της μονάδας τροφοδοσίας πνευματικής ώθησης
- Μέγιστο ύψος της μονάδας ώθησης προφίλ: 160 mm
- Μήκος δείγματος προφίλ: 100 ± 1 mm σύμφωνα με το EN14024
- Γρήγορη σταθεροποίηση του προφίλ στο τραπέζι εργασίας
- Συνολικές διαστάσεις: 450x430x1390h mm, βάρος: 70 Kg

Προαιρετικά

- Q-test (εγκάρσια αντοχή εφελκυσμού) συσκευή για υπόδειγμα 20 ± 1 mm

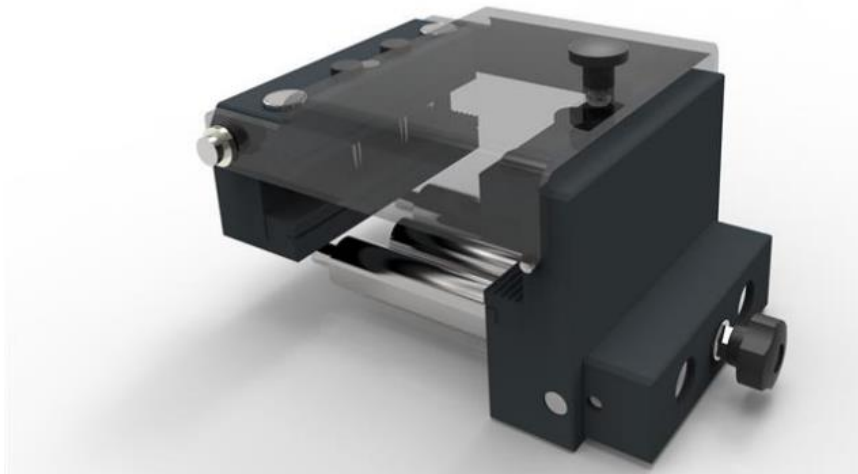

Σταθεροποίηση του δείγματος με γάντζους ή καρφιά

Απόσταση δείγματος στερέωσης με γάντζους από 0 έως 100 mm

Απόσταση δείγματος στερέωσης με καρφιά από 20 έως 120 mm