

TR55/2

Ημιαυτόματο κοπτικό μηχάνημα για πηχάκια

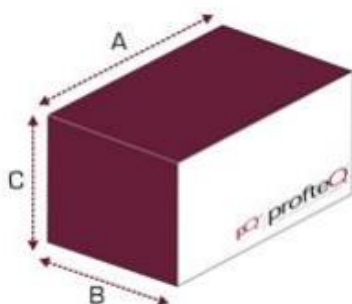

CE



A (mm)	B (mm)	C (mm)	Kg
550	1300	1250	120

Τεχνικά χαρακτηριστικά

- Κοπή 2 πηχακίων στις 45° στον ίδιο χρόνο
- Χειροκίνητο σύστημα τροφοδοσίας δίσκου
- Κάθετη ρύθμιση της επιφάνειας κοπής για την εκτέλεση της εκγλύφανσης του ποδιού στερέωσης
- Δεν χρειάζονται αντισταθμίσεις. Το τραπέζι εργασίας μπορεί να ανυψωθεί και τα στοπ μπορούν να μετακινηθούν ώστε να ασφαλίσουν το πηχάκι μαζί με τους σφιγκτήρες
- Δυνατότητα σύνδεσης στο στοπ DigiSTOP και σε όλα τα προϊόντα της DigiFAMILY για την ηλεκτρονική ανάγνωση της μέτρησης προς κοπή

Βασικά εξαρτήματα

- No.2 δίσκοι διαμέτρου 250 mm για κοπή πηχακίων
- No.2 δίσκοι διαμέτρου 175 mm για στερέωση των ποδιών

Ικανότητα επεξεργασίας

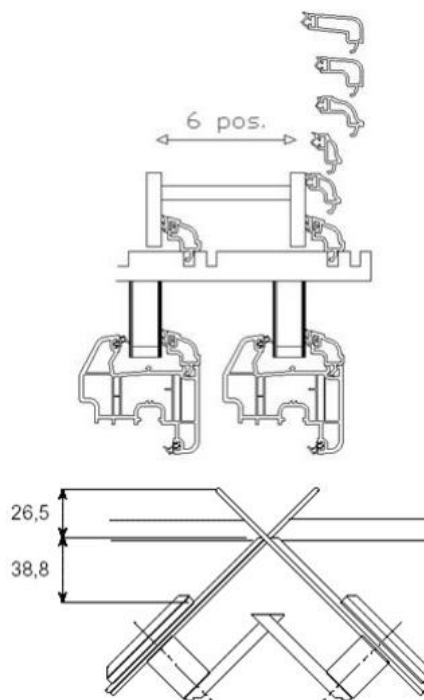

Προαιρετικά

- *No.1 στοπ εντοπισμού με μετρικό κανόνα και 2 αφαιρούμενους μετρητές, ο ένας 1650 mm και ο άλλος 3000 mm*
- *No.1 πλευρικό υποστήριγμα φόρτωσης μήκους 3000 mm*
- *No.1 κιτ λίπανσης για κοπή αλουμινίου*
- *Προϊόντα για ηλεκτρονική ανάγνωση των μετρήσεων προς κοπή*

Τεχνικά δεδομένα

- *Τάση: 380V + N + T + L1 + L2 + L3*
- *Κατανάλωση ισχύος: 1,5 Kw*
- *Πίεση αέρα: 6 - 8 bar*
- *Κατανάλωση αέρα: 10 λίτρα/κύκλο*
- *Κινητήρες: 2.800 rpm, 0,6 kw x 2*